

2xGitterrost 36kg/St.
30x30x30x3/1320x935mm

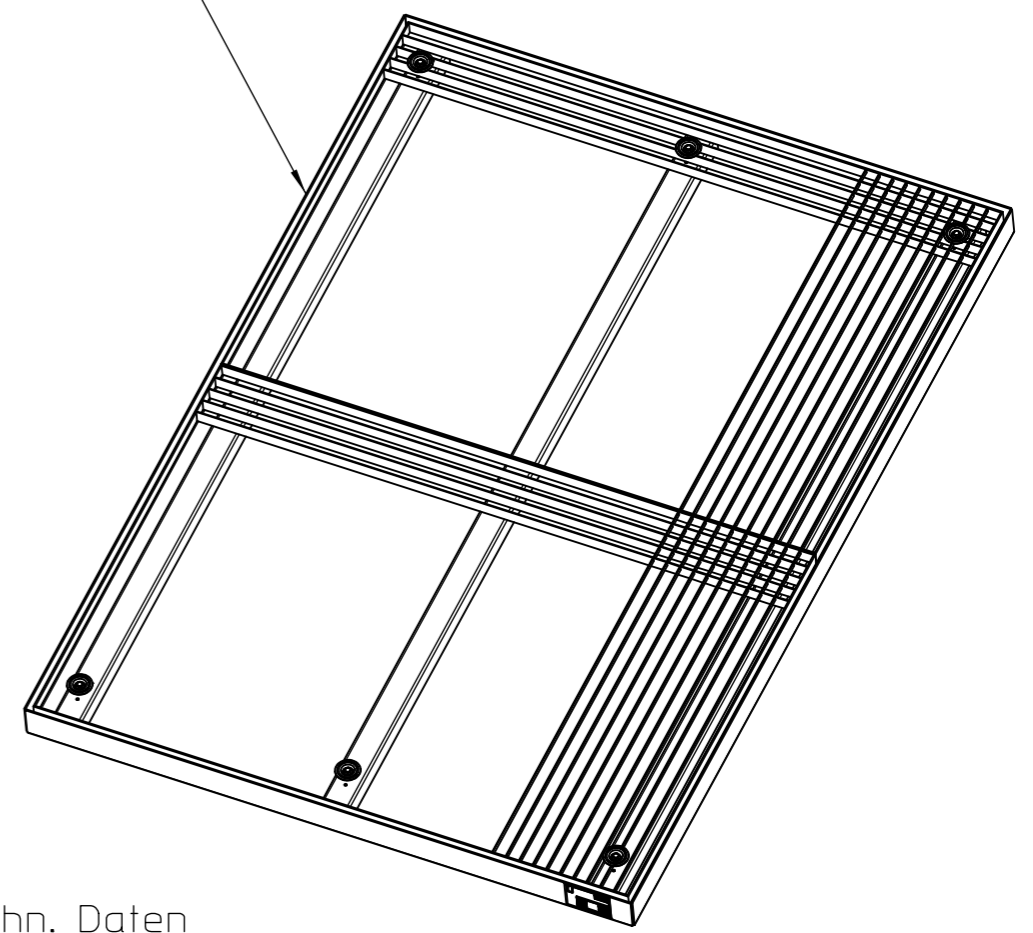

Techn. Daten
 Werkstoff S235JR verzinkt
 Eigengewicht 163 kg
 Tragfähigkeit 5000 kg/m²
 Radlast 500 kg
 Auffangvolumina 118 Liter bis Unterkante Gitterrost
 179 Liter bis Oberkante Wannensrand

Detail1
Maßstab 1:5

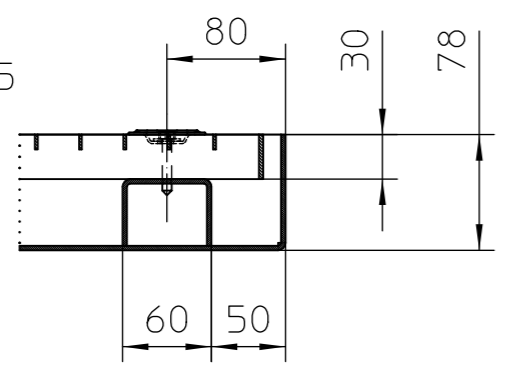

Das Urheberrecht an dieser Zeichnung verbleibt uns. Die Zeichnung ist nur vereinbarungsgemäß zu verwenden und darf ohne unsere ausdrückliche Genehmigung weder vervielfältigt, noch dritten Personen zugänglich gemacht werden. Im Falle einer Zuwiderhandlung steht uns das Recht der Geltendmachung jedes uns daraus entstandenen Schadens zu.

Techn.Daten korrigiert;			Allgemein-toleranzen nach DIN ISO 2768-1 mittel		Maßstab: 1:10		Format: A3		Gewicht: 163,017 kg	
					Werkstoff : - [verzinkt]					
			Datum		Name					
			Bearb. 16.04.2018		uhlending					
			Gepr. 24.09.2024		medmgr					
									BSW 22 verzinkt	
									4446-36-0000-S	
									1	
									Version	
1			16.04.2018		uhlending					
Vers.			Änderung		Datum		Name		Ersatz für : -	
									Ersetzt durch :	

