

1xGitterrost 51kg/St.
30x30x30x3/1320x1320mm

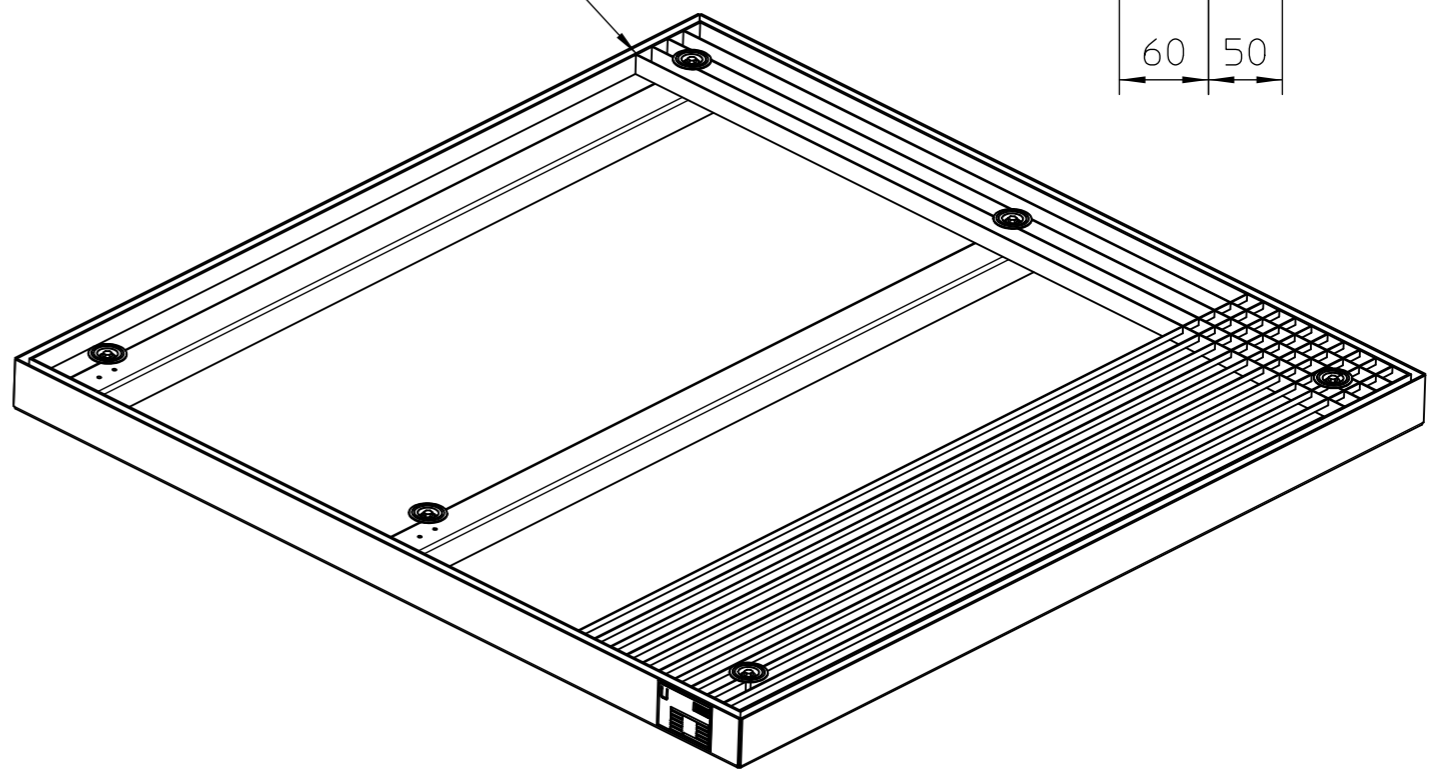

Techn. Daten
 Werkstoff S235JR verzinkt
 Eigengewicht 117 kg
 Tragfähigkeit 5000 kg/m²
 Radlast 500 kg
 Auffangvolumina 82 Liter bis Unterkante Gitterrost
 127 Liter bis Oberkante Wannrand

Das Urheberrecht an dieser Zeichnung verbleibt uns. Die Zeichnung ist nur vereinbarungsgemäß zu verwenden und darf ohne unsere ausdrückliche Genehmigung weder vervielfältigt, noch dritten Personen zugänglich gemacht werden. Im Falle einer Zuwiderhandlung steht uns das Recht der Geltendmachung jedes uns daraus entstandenen Schadens zu.

Techn.Daten korrigiert, allg.Ansicht hinzu;		Allgemeintoleranzen nach DIN ISO 2768-1 mittel		Maßstab: 1:10		Format: A3		Gewicht: 116,748 kg	
				Werkstoff : -					
				Datum		Name			
				Bearb. 16.04.2018		uhlending			
				Gepr. 21.03.2023		s_huenting			
								BSW 21 verzinkt	
								4446-35-0000-S	
								1	
								Version	
1		16.04.2018		uhlending				Ersatz für : 70315	
Vers.		Änderung		Datum		Name		Ersetzt durch :	

